

Modell 5814

Aufbauanleitung Modell 5814

11/5814/1

Beschläge Modell 5814

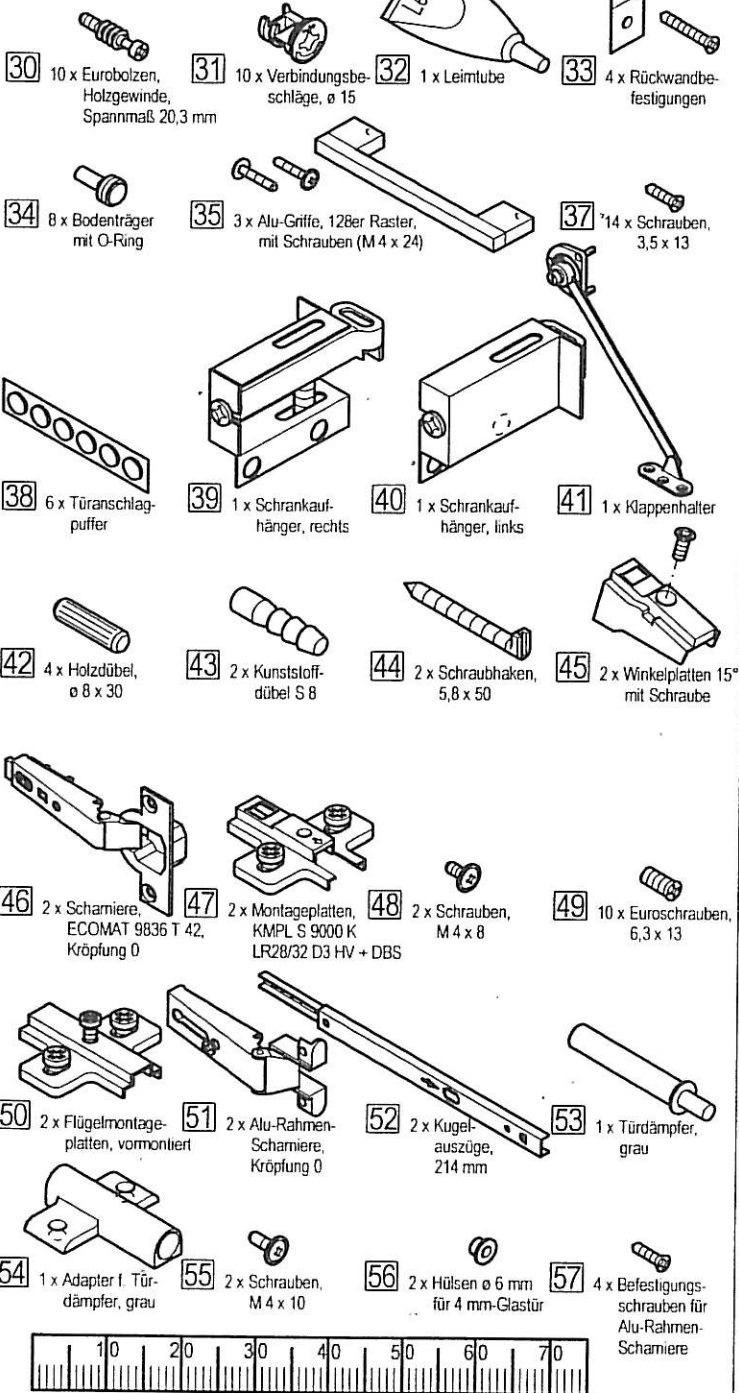

Bauteile Modell 5814

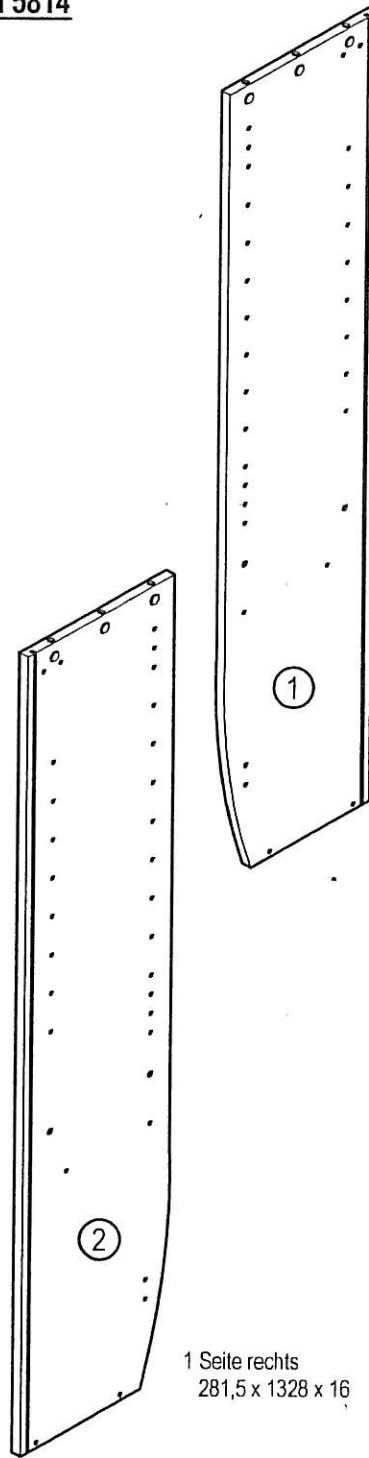

Vor der Montage überprüfen Sie bitte das zerlegte Produkt auf eventuelle Schäden.
Technische Änderungen vorbehalten.



Wir empfehlen, alle Möbelteile mit einem haushaltsüblichen Spülmittel von produktionsbedingten Kleber- und Staubrückständen zu reinigen.

benötigt wird:

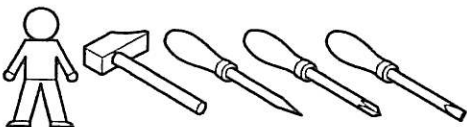

ACHTUNG:

Sehr geehrte Kundin, sehr geehrter Kunde,

sollten Sie ein Ersatzteil benötigen, beachten Sie bitte

Folgendes:

Eine eindeutige Ersatzteilbestellung ist nur an Hand der mitgelieferten Anleitung möglich. In der Anleitung sind die genauen Bezeichnungen und Nummern der Teile aufgeführt. Diese benötigen wir, um Ihre Bestellung schnell und präzise ausführen zu können.

Bitte achten Sie darauf!

Nur wenn alle Angaben richtig und vollständig sind, vermeiden Sie falsche Ersatzteillieferungen oder lange Wartezeiten.

Vielen Dank für Ihr Verständnis.

Bauteile Modell 5814 (Fortsetzung)

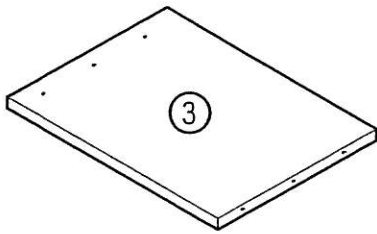

1 Oberboden
402 x 302 x 19

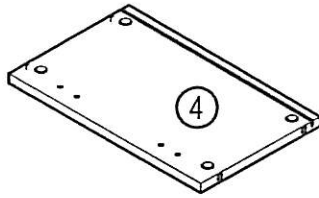

1 Unterboden
366 x 227 x 16

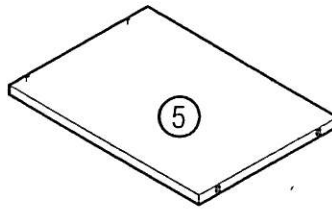

1 Festboden
366 x 264 x 16

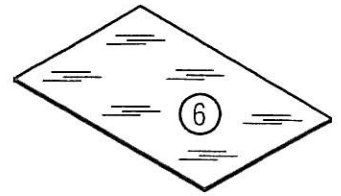

2 Glasböden
366 x 240 x 5

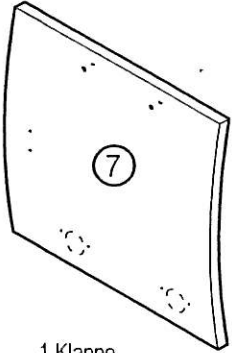

1 Klappe
392 x 380 x 18

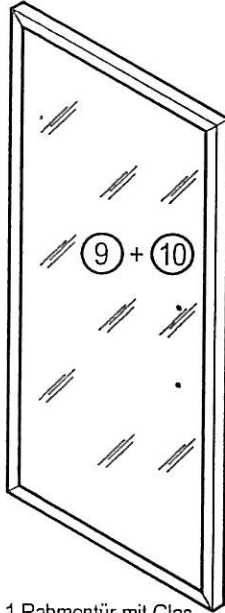

1 Rahmentür mit Glas
392 x 812 x 22

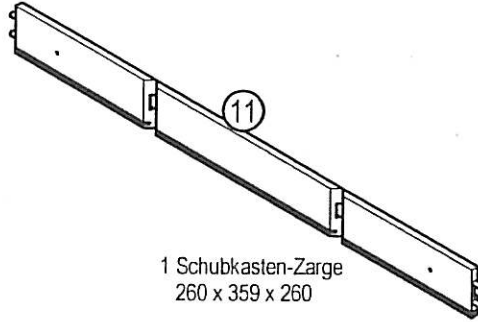

1 Schubkasten-Zarge
260 x 359 x 260

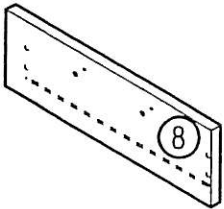

1 Schubkasten-Vorderstück
392 x 127 x 18

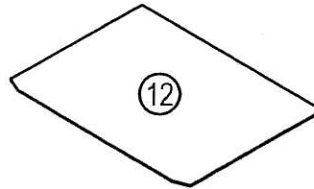

1 Schubkasten-Boden
346 x 260 x 2,5

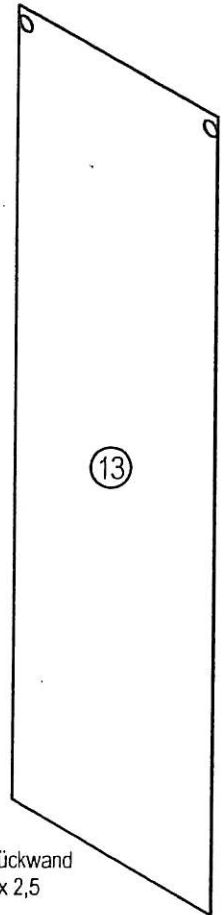

1 Hartfaser-Rückwand
381 x 1326 x 2,5

A Einzelteile:

Diese Teile benötigen Sie für folgenden Montageschritt - erst bereitlegen, dann montieren.

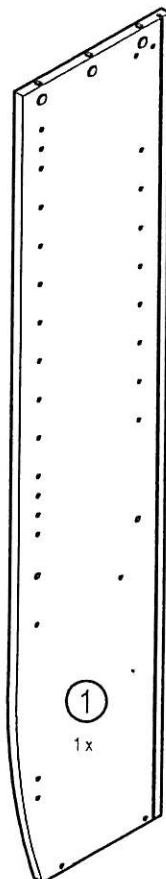

1
1x



30 2x



31 3x



34 4x



37 3x



41 1x



49 2x



50 2x

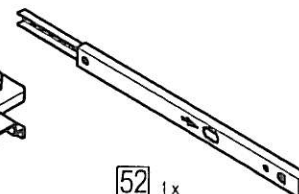

52 1x

A Aufbau:

!
Verbindungsbeschläge Pos. **31**
immer bis auf den
Bohrgrund eindrücken!

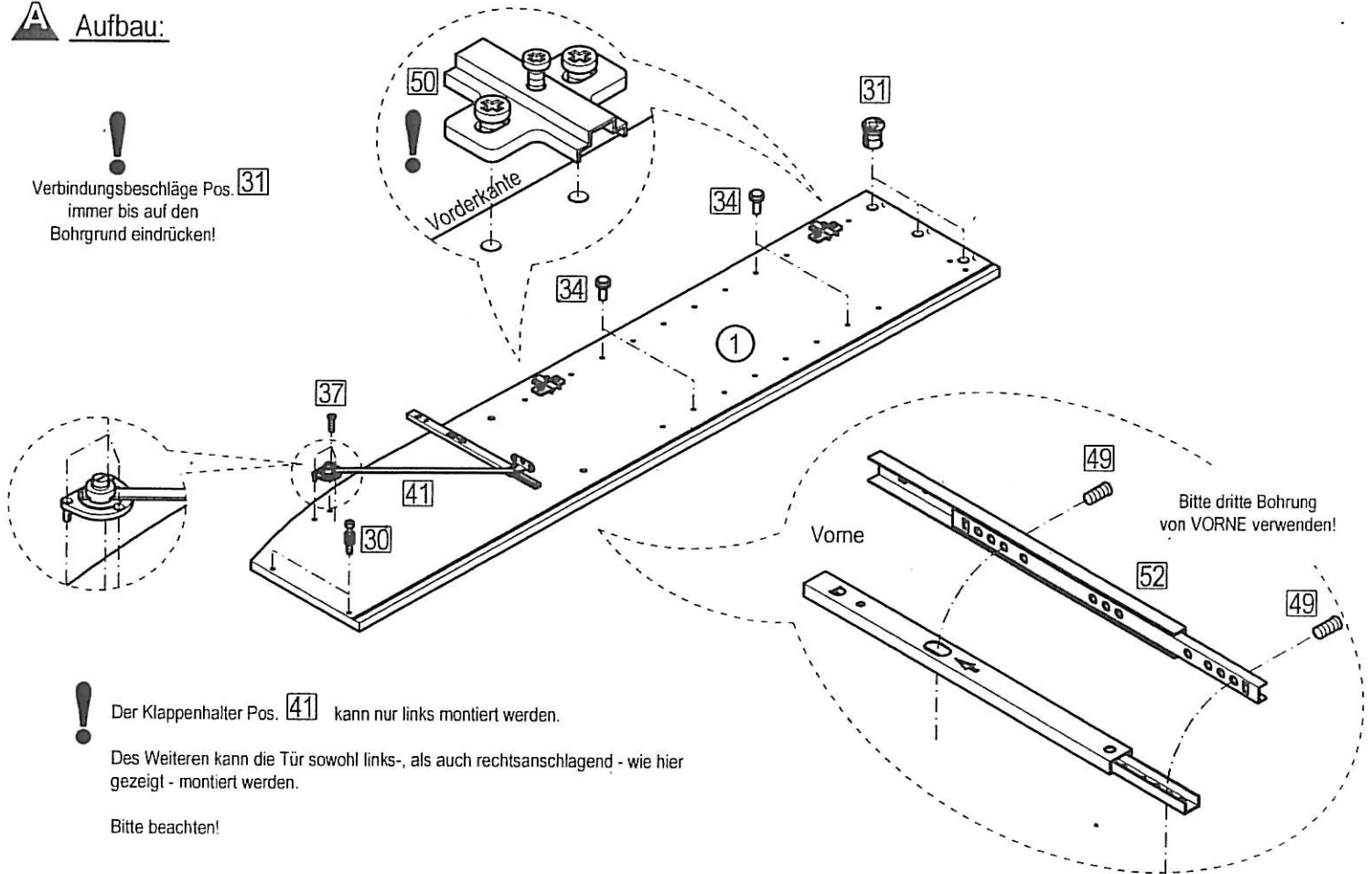

! Der Klappenhalter Pos. **41** kann nur links montiert werden.
Des Weiteren kann die Tür sowohl links-, als auch rechtsanschlagend - wie hier gezeigt - montiert werden.
Bitte beachten!

B Einzelteile:

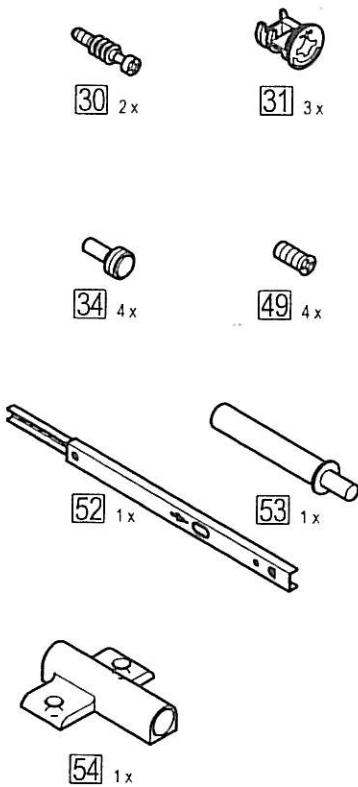
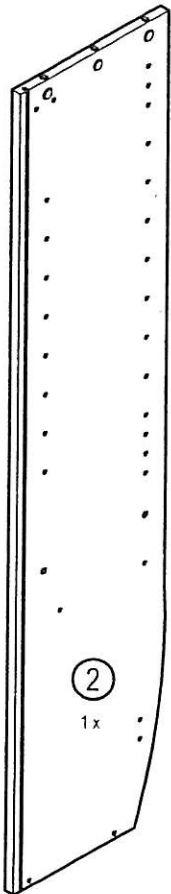

B Aufbau:

!
Verbindungsbeschläge Pos. **31**
immer bis auf den
Bohrgrund eindrücken!

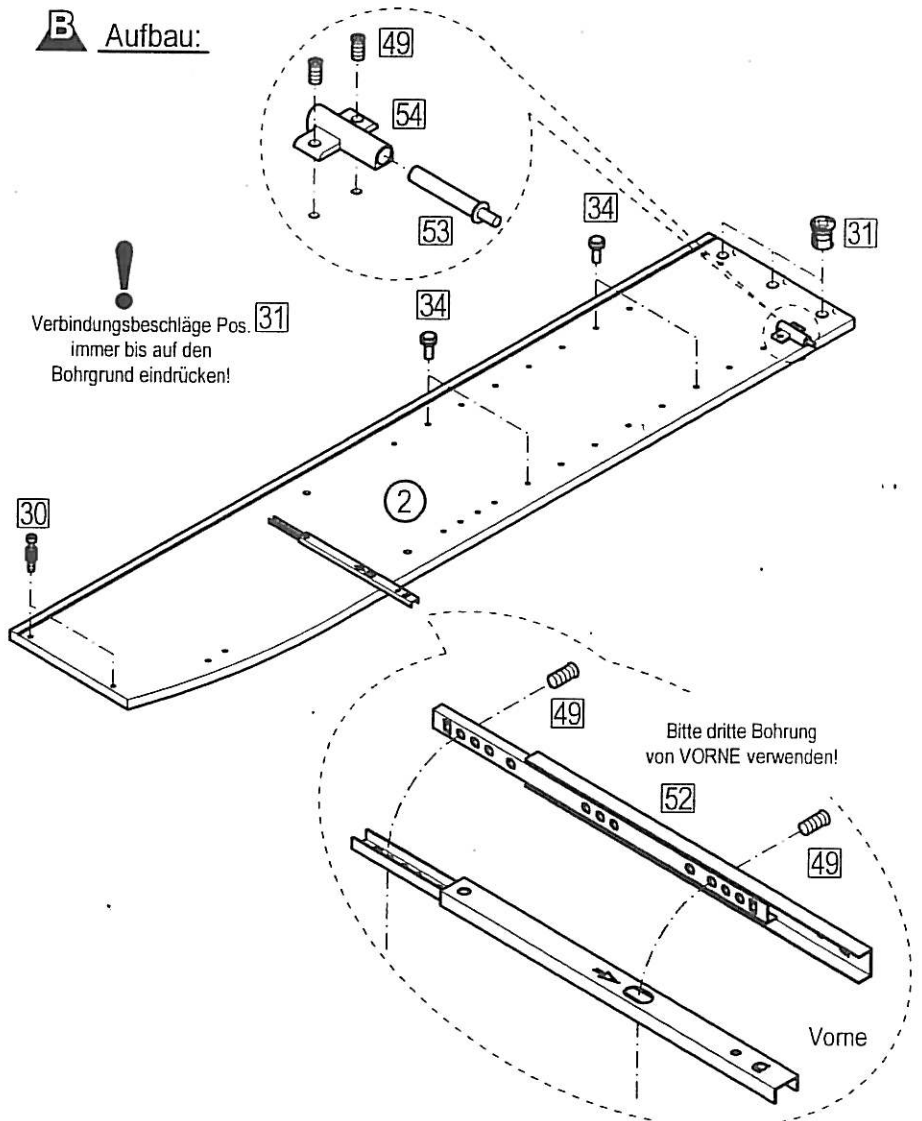

C Einzelteile:

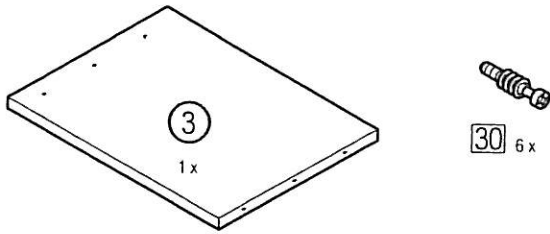

C Aufbau:

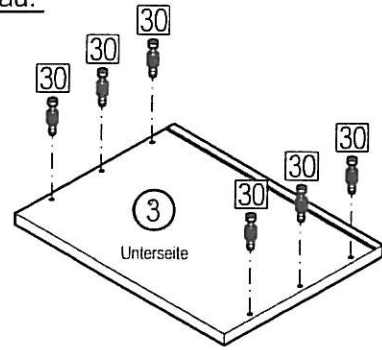

D Einzelteile:

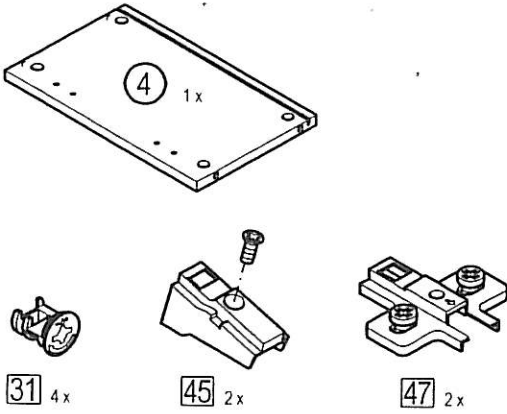

D Aufbau:

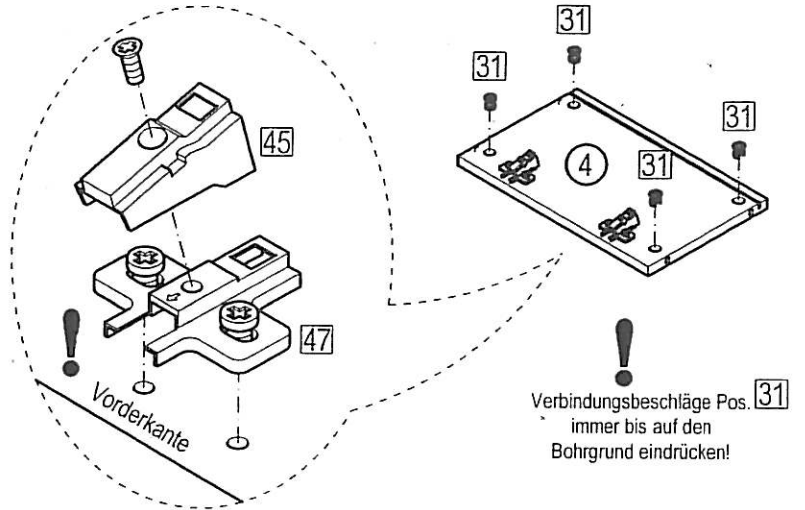

E Einzelteile:

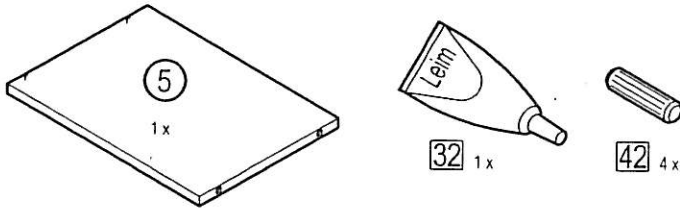

E Aufbau:

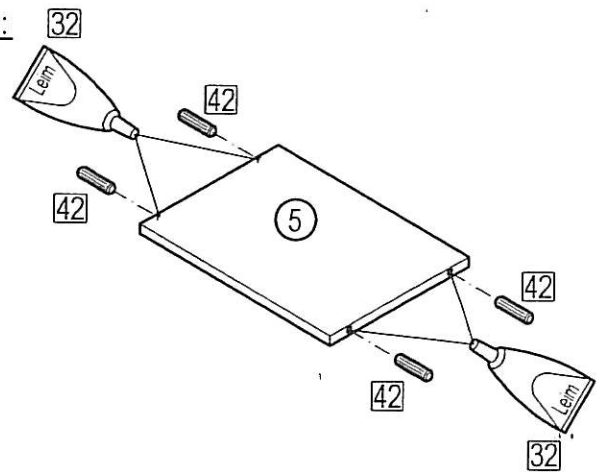

F Einzelteile:

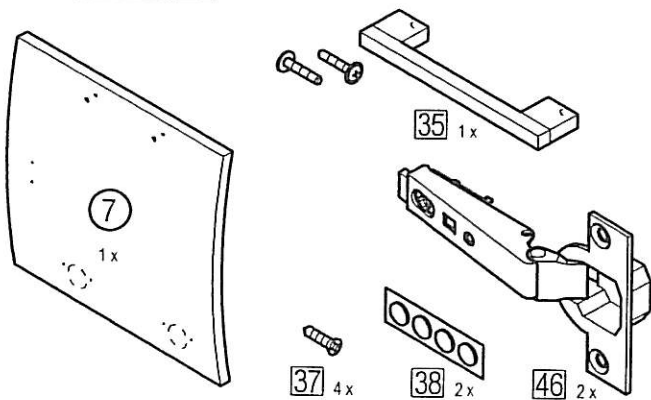

! ACHTUNG!

Bei MDF-Fronten gilt:
 VOR der Montage der Griffe "durchstechen" Sie bitte von VORNE mit einem spitzen Gegenstand die angedeuteten Bohrungen!

F Aufbau:

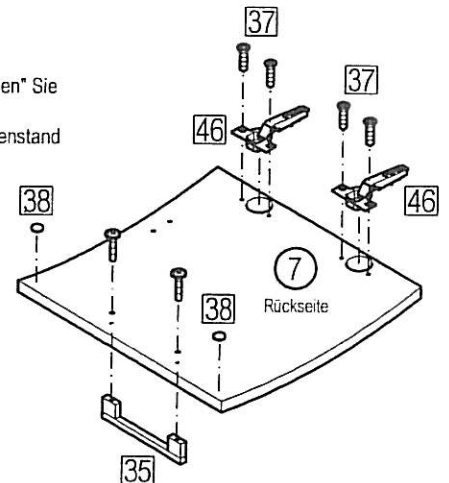

G Einzelteile:

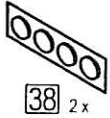
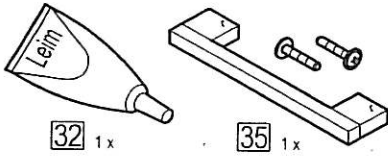
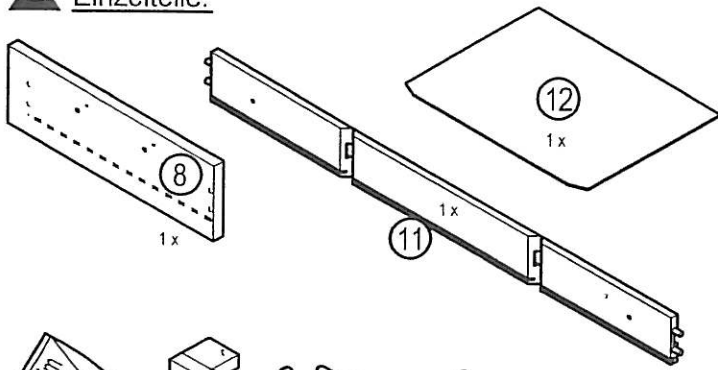

! ACHTUNG!
Bei MDF-Fronten gilt:
VOR der Montage der Griffe "durchstechen" Sie bitte von VORNE mit einem spitzen Gegenstand die angedeuteten Bohrungen!

G Aufbau:

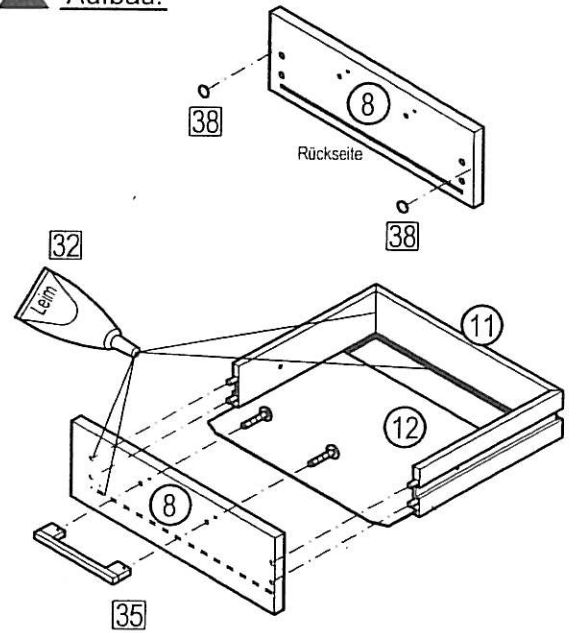

H Einzelteile:

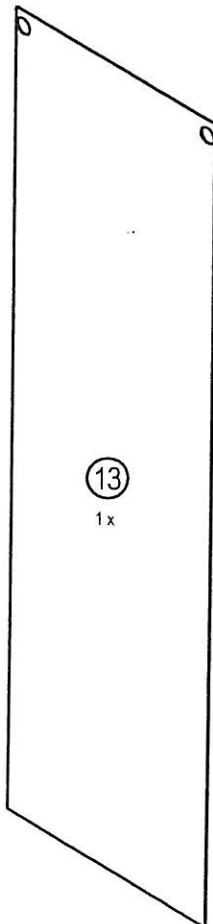
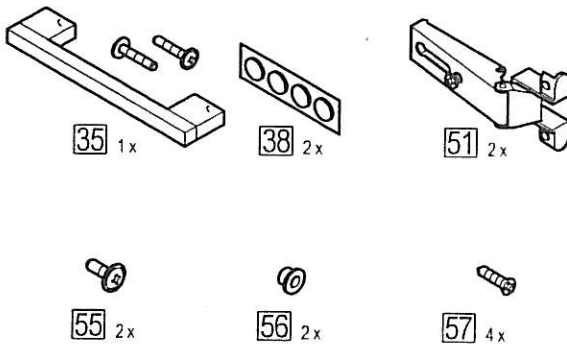
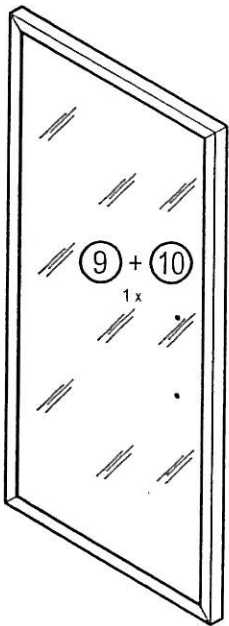

H Aufbau:

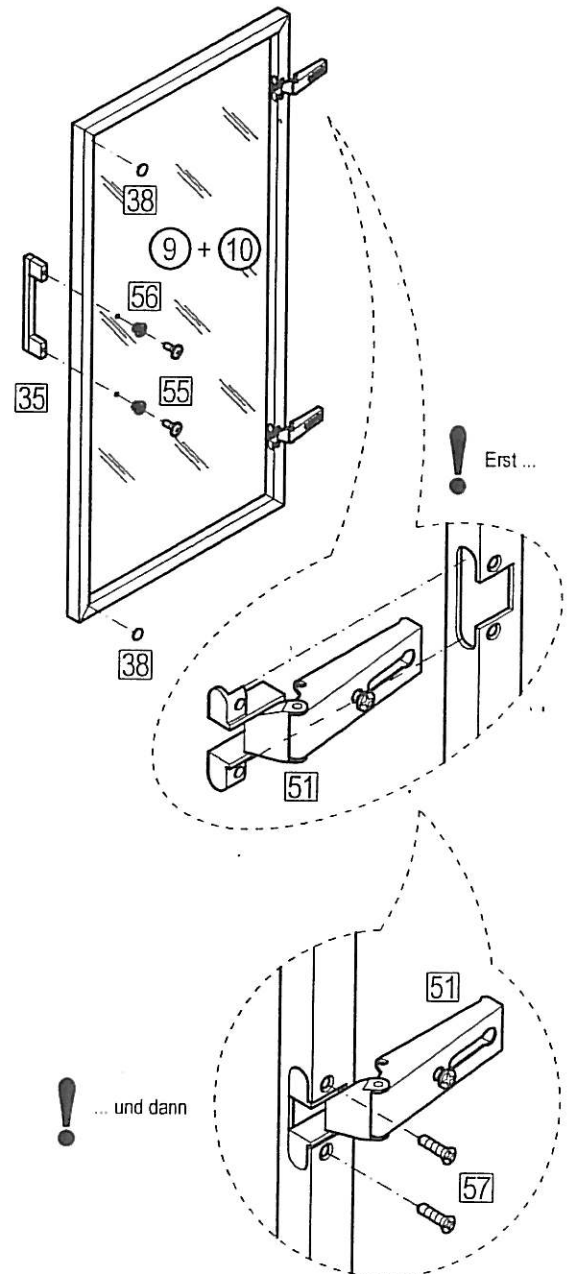

I Einzelteile:

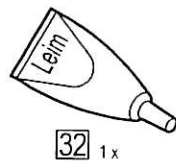

Aufbau:

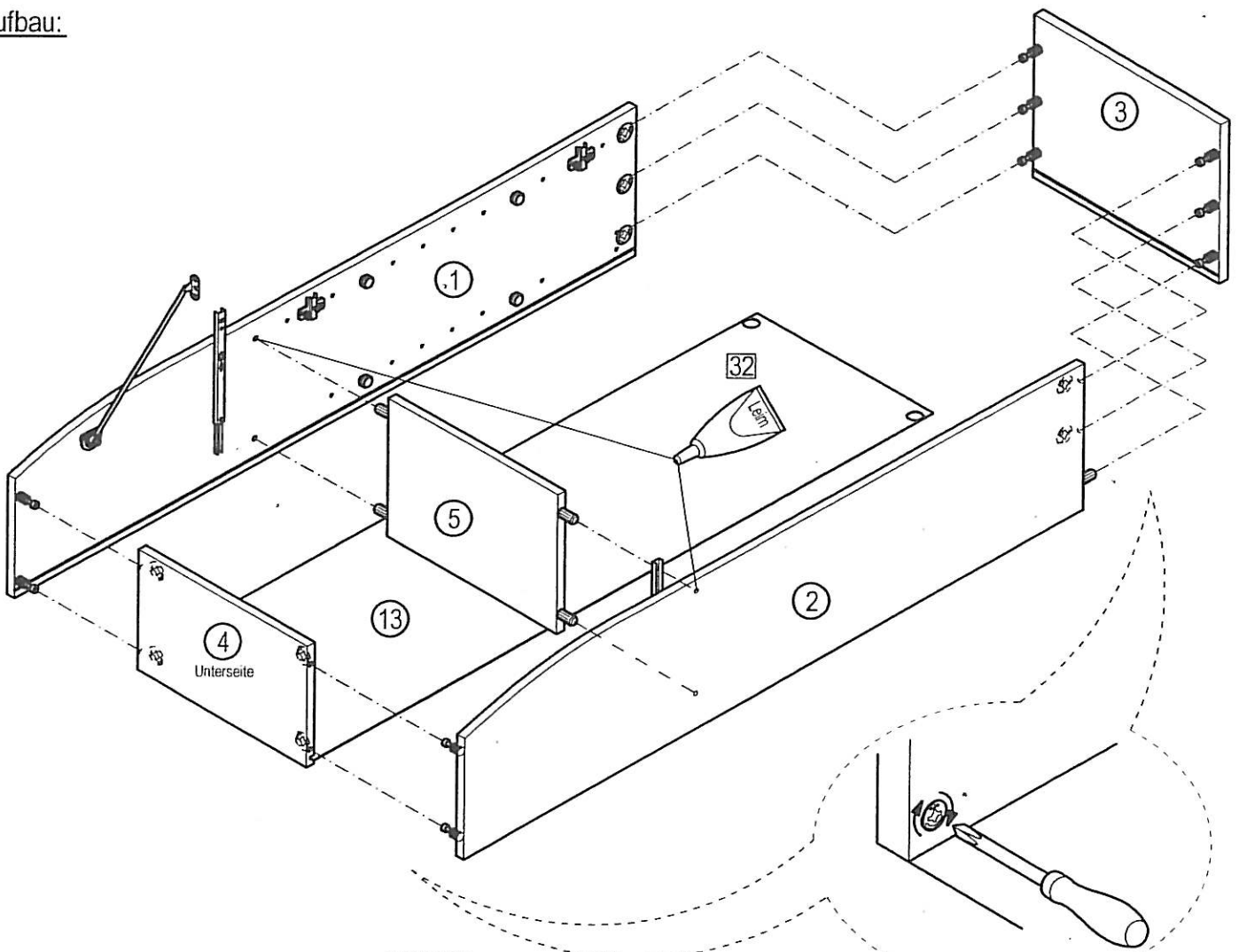

Einzelteile:

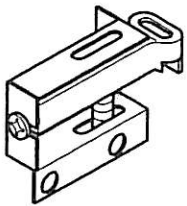

39 1x

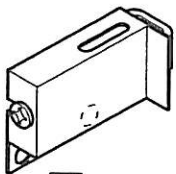

40 1x



49 4x

Aufbau:

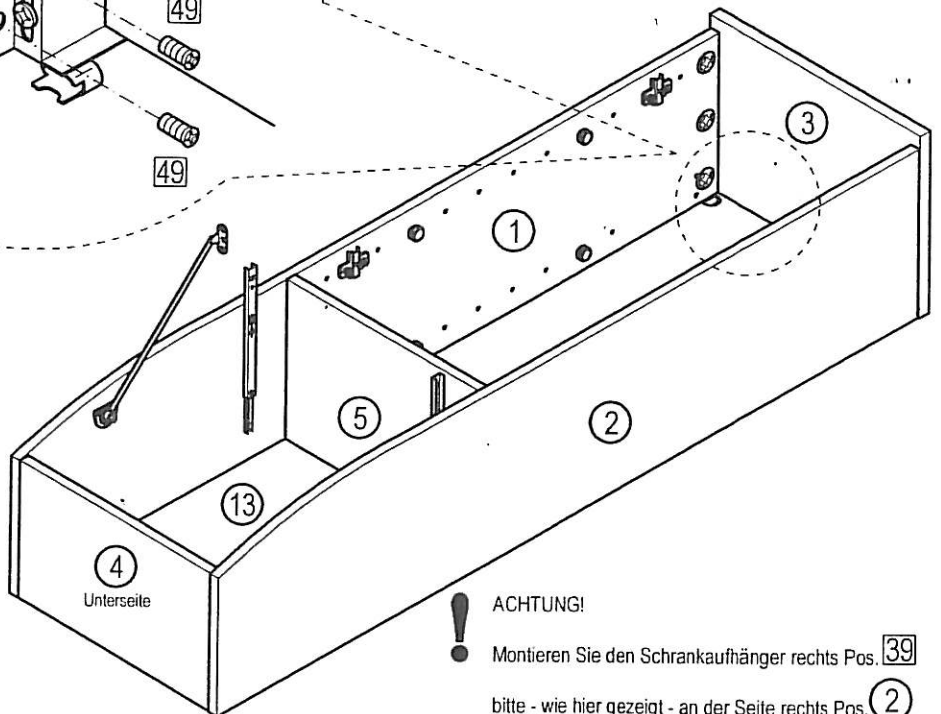
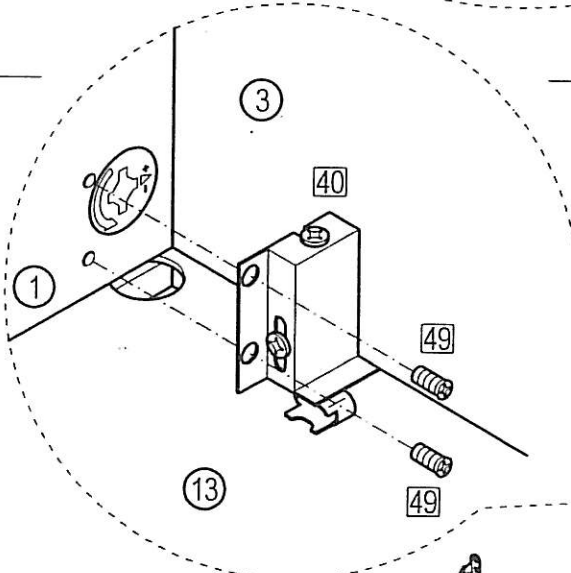

ACHTUNG!
 Montieren Sie den Schrankaufhänger rechts Pos. 39
 bitte - wie hier gezeigt - an der Seite rechts Pos. 2

K Einzelteile:

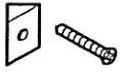
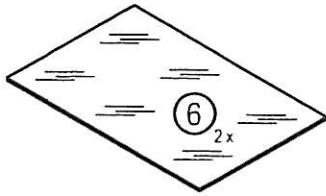

33 4x



37 3x



43 2x

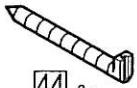

44 2x



48 2x



ACHTUNG!

Das Möbel muß an der Wand befestigt werden.

Beigefügtes Befestigungsmaterial - Kunststoffdübel S8 Pos. 43

ist nur für Massivwände geeignet; zur Befestigung an anderen Wänden müssen Spezialdübel verwendet werden!

K Aufbau:



Erst...

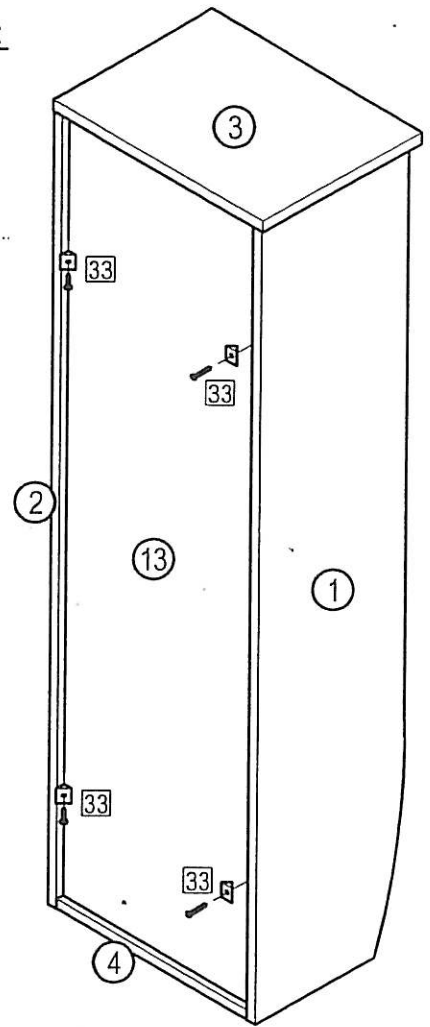

... dann ...

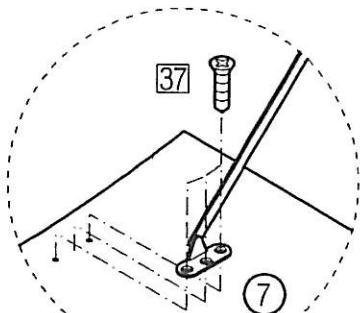

7

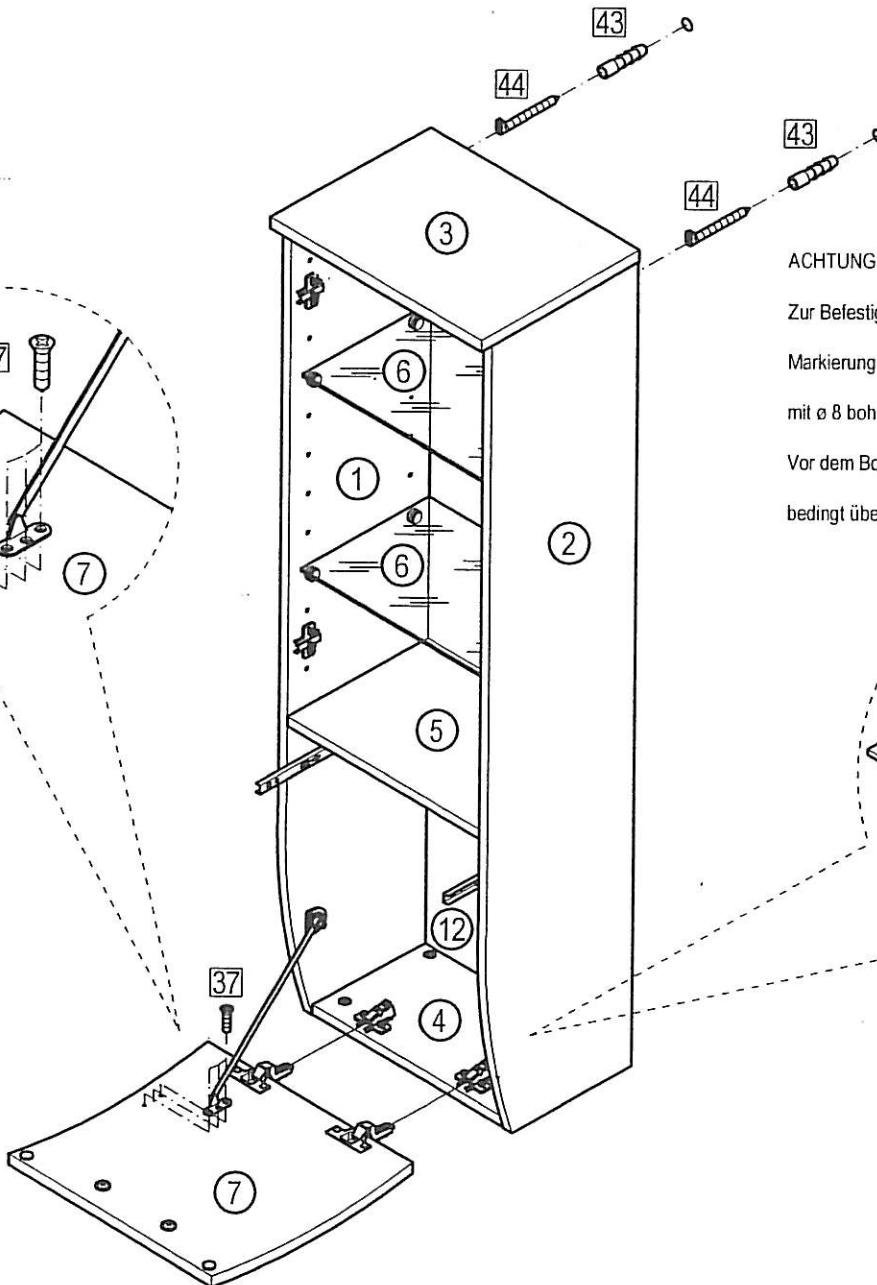

ACHTUNG!

Zur Befestigung des Möbels für Kunststoffdübel S8 Pos. 43

Markierungen - mit Hilfe einer Wasserwaage - anzeichnen und mit $\varnothing 8$ bohren!

Vor dem Bohren den Verlauf von Strom- und Wasserleitungen unbedingt überprüfen und berücksichtigen.

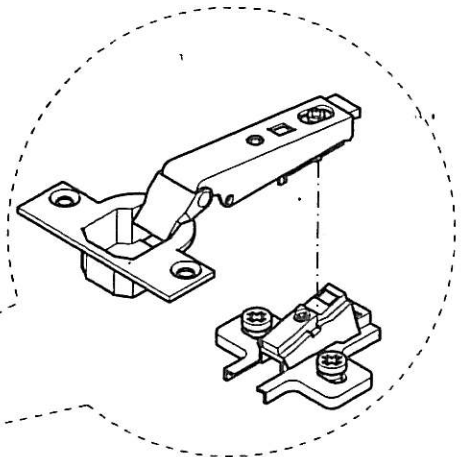

! ... schließlich:

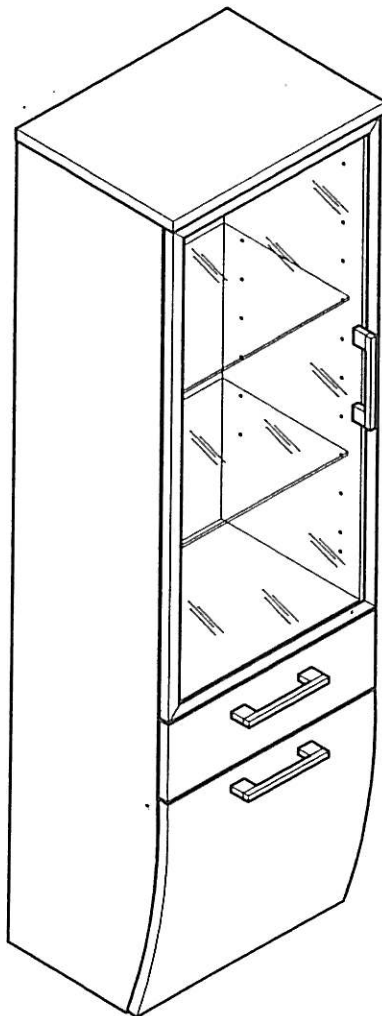
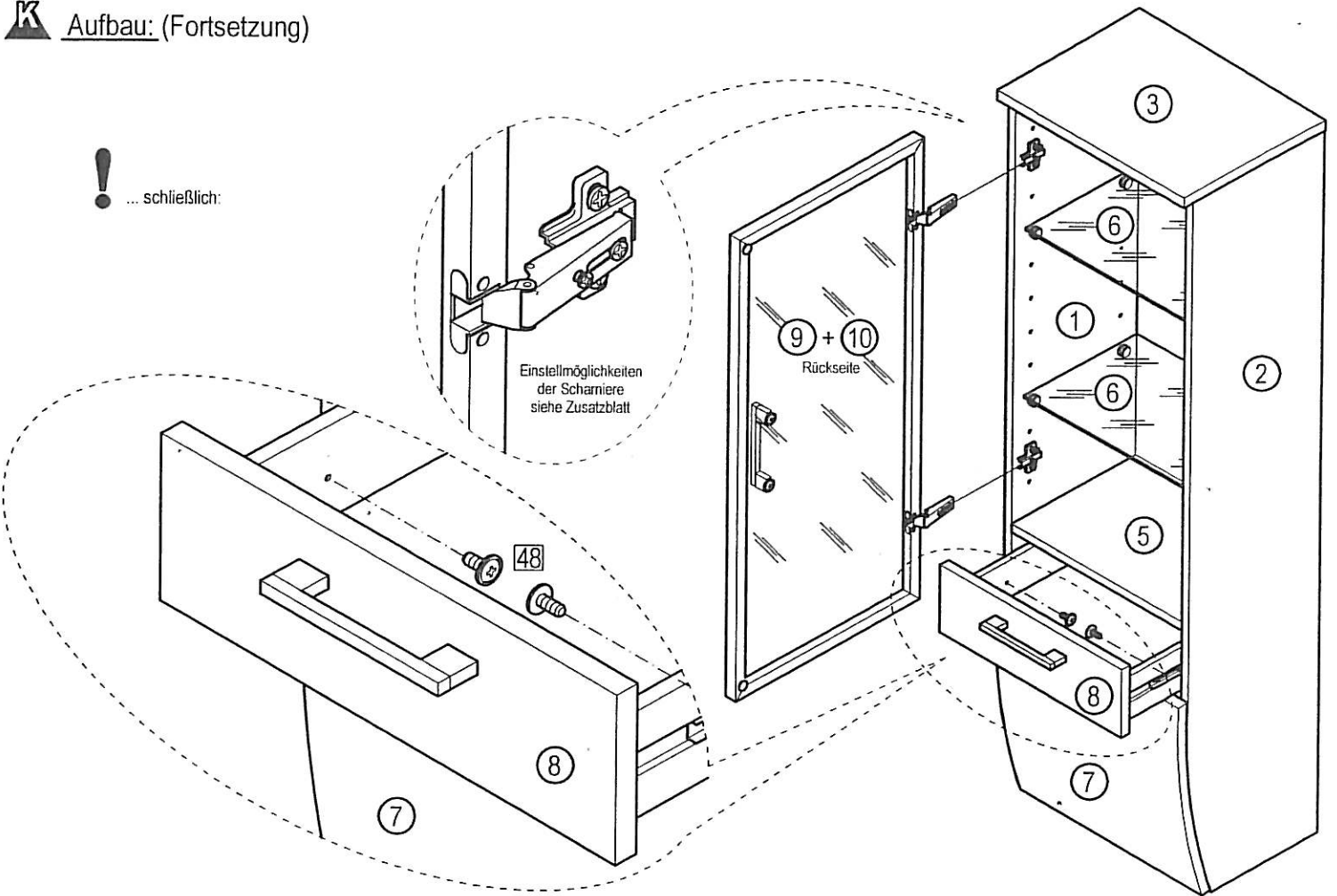

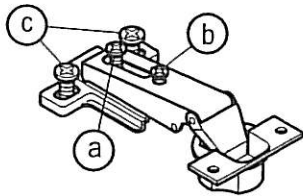

Einstellmöglichkeiten der Türen

Möglichkeit 1 Tür (Klappe) hängt bzw. schleift am Schrankboden

Befestigungsschraube **(a)** der unteren Montageplatte lösen
(ca. 1/2 Umdrehung)

Stellschraube **(b)** eindrehen.

Befestigungsschraube **(a)** wieder anziehen.

Schleift die Tür am Oberboden, so ist die Korrektur am oberen Scharnier vorzunehmen.

Möglichkeit 2 Tür streift an den Schrankwänden bzw. hat unterschiedliche Fugenbreiten

Befestigungsschrauben **(a)** der Montageplatten lösen
(ca. 1/2 Umdrehung)

Stellschraube **(b)** eindrehen.

Befestigungsschrauben **(a)** wieder anziehen.

Möglichkeit 3 Tür (Klappe) kippt nach innen oder außen

Befestigungsschrauben **(a)** der Montageplatten lösen
(ca. 1/2 Umdrehung).

Tür (Klappe) nach innen bzw. außen drücken.

Befestigungsschrauben **(a)** wieder anziehen.

Möglichkeit 4 Unterschiedliche Fugenhöhe (Fugenbreite)

Schrauben **(c)** der Montageplatten lösen (ca. 1/2 Umdrehung).

Tür (Klappe) nach oben bzw. unten verschieben, bis die Fugen identisch sind.

Schrauben **(c)** wieder anziehen.

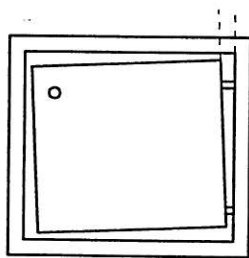

Möglichkeit 1 und 2

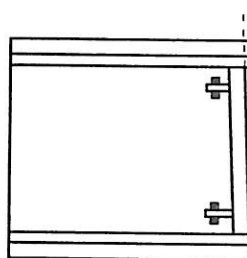

Möglichkeit 3

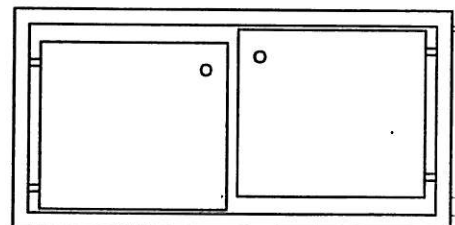

Möglichkeit 4

Sicherheitshinweise

Safety instructions

Indications de sécurité

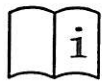

Montageanleitung aufmerksam durchlesen.
Please read assembly instruction carefully.
Prière de bien lire la notice de montage du début à la fin.



Montage nach der Montageanleitung durchführen.
Please follow the assembly instruction step by step.
Bien suivre le sens du montage indiqué sur la notice.



Montageanleitung aufbewahren.
Please save the assembly instruction.
Bien conserver la notice de montage.



Beschlagbeutel und Beschlagteile von Säuglingen und Kindern fernhalten.

To avoid suffocation keep plastic bag away from children.
Contains small parts which may be choking hazard.

Toutes les pièces détachées livrées dans le colis être mis hors de portée des bébés des et enfants.

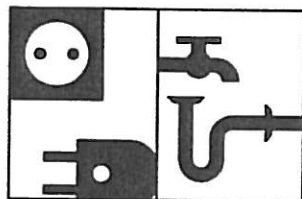

Netzanschluß (230 V) nur von einem Fachmann ausführen lassen.
Sanitäranschluß nur von einem Fachmann ausführen lassen.

Mains connection (230 V) has to be done by an expert.
Sanitary installation has to be done by an expert.

L'électricité (230 V) uniquement à faire par un électricien.
Installation sanitaire à faire par un spécialiste.

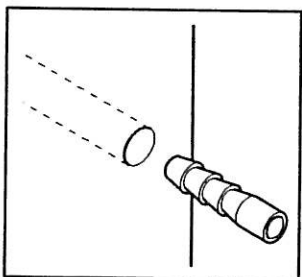

Beiliegendes Befestigungsmaterial eignet sich nur für Massivwände.
Für andere Wände müssen Spezialdübel verwendet werden.
Die Festigkeit ist zu prüfen.

The attached fixing materials is only suitable for solid walls.
For other types of walls special dowels have to be used.
The firmness has to be checked.

Le matériel de fixation ci-joint est exclusivement prévu pour des murs pleins (une fixation spéciale est nécessaire pour cloisons placo, ...).
La fermeté est à examiner.

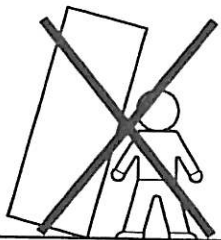

Beiliegende Wandbefestigungen dienen als Kippschutz, unbedingt anbringen!

The attached wall fixing is necessary to avoid tipping and must be fixed!

Les fixations prévues dans le colis préviennent contre le renversement du meuble. Il faut impérativement fixer le meuble au mur, afin d'éviter tout incident!

Beispiel / exemple / exemple:

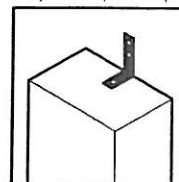

Für Schäden, die durch unsachgemäße Montage entstanden sind, übernehmen wir keine Haftung.

For the damages, which have originated from improper assembly, we take over no liability.

Pour les dommages qui sont nés par le montage incorrect, nous ne renons en charge aucune responsabilité.